

令和5年度 フットサル委員会事業報告 2023

| 種別  | 大会名<br>主催大会                            | 期 日                | 会 場                            | 摘 要  |
|-----|--|--------------------|--------------------------------|--|
| 1種  | 第21回岐阜県フットサルリーグ1部、2部                   | 5/28～2/4           | 武儀生涯学習センターアリーナ                 | 1部 優勝<br>岐阜FCエゴイスト<br>2部 優勝<br>サリスタ/BDF                  |
|     | JFA第29回全日本フットサル選手権                     | 8/6～12/3           | 下呂交流会館温アリーナ他                   | 優勝 デレヤオネ<br>準優勝<br>岐阜FCエゴイスト                             |
|     | 東海大会                                   | 1/20～1/21          | 名古屋市体育館                        | デレヤオネ<br>岐阜FCエゴイスト                                       |
|     | 全国大会                                   | 2/24～3/3           | 久留米、静岡、大阪、東京                   | デレヤオネ<br>岐阜FCエゴイスト                                       |
|     | JFA第19回全日本大学フットサル大会<br>東海地域大会          | 5/20, 21           | サオリーナ                          | 岐阜聖徳学園大学ゴレナ  |
|     | 第39回東海選抜フットサル大会                        | 5/21               | サオリーナ                          | 第3位 岐阜県選抜  |
| 2種  | JFA第10回全日本U-18フットサル大会                  | 5/5                | OKBぎふ清流アリーナ                    | 優勝 大垣日大<br>準優勝 武儀高校<br>第3位 県岐阜商<br>準優勝 県岐阜商<br>第3位 大垣日大  |
|     | 東海大会                                   |                    |                                |  |
| 3種  | JFA第29回全日本U-15フットサル選手権                 | 9/23, 11/3         | OKBぎふ清流アリーナ他                   | 優勝 翼SCLインボー垂井<br>準優勝 若鮎長良FC                              |
|     | 東海大会                                   | 11/25, 26          | 名古屋市体育館                        | 優勝 翼SCLインボー垂井  |
|     | 全国大会                                   | 1/6～1/8            | 日環アリーナ栃木                       | 全国優勝<br>翼SCLインボー垂井                                       |
| 4種  | JFAバーモントカップ第32回全日本U-12フットサル選手権<br>全国大会 | 6/10, 11<br>8/8, 9 | 下呂交流会館 温アリーナ<br>武蔵野の森総合スポーツプラザ | 優勝 西濃シティFC<br>西濃シティFC                                    |
|     | 2023 岐阜県U-11フットサルリーグ                   | 5/20～12/23         | 武儀生涯学習センターアリーナ                 | 優勝 西濃シティFC   |
|     | 2023 岐阜県U-10フットサルリーグ                   | 5/27～12/16         | 武儀生涯学習センターアリーナ                 | 優勝 瑞浪スパロウズ   |
|     | JFA第20回全日本女子フットサル選手権                   | 11/5               | 岐阜メモリアルセンターで愛ドーム               | 優勝 ジュベンFCフロール  |
| 女子  | 東海大会                                   | 12/23, 24          | 岐阜メモリアルセンターで愛ドーム               | 準優勝 スエーニヤ岐阜女子フットサルクラブ<br>ジュベンFCフロール<br>スエーニヤ岐阜女子フットサルクラブ |
|     | JFA第14回全日本女子U-15フットサル大会                | 9/23, 11/3         | OKBぎふ清流アリーナ他                   | 優勝 翼SCLインボー垂井レディース<br>準優勝 スエーニヤ岐阜女子フットサルクラブ              |
|     | 東海大会                                   | 11/25, 26          | 名古屋市体育館                        | 第3位 翼SCLインボー垂井レディース                                      |
|     | 日本トリムpresents第14回<br>全国女子選抜フットサル大会     | 6/4                | 浜松アリーナ                         | 第3位 岐阜県女子選抜  |
| その他 | ファミリーフットサルフェスティバル Vol.1                | 9/9                | 岐阜メモリアルセンターふれ愛ドーム              | 8チーム   |
|     | ファミリーフットサルフェスティバル Vol.2                | 2024/1/4           | 高山ビッグアリーナ                      | 6チーム   |
|     | ファミリーフットサルフェスティバル Vol.3                | 2024/2/3           | 下呂交流会館 温アリーナ                   | 9チーム   |

令和6年度 フットサル委員会事業計画 2024

| 種別   | 大会名<br>主催大会   | 期 日  | 会 場  | 摘 要                 |
|------|---|--|--|---------------------|
| 1種   | 第22回岐阜県フットサルリーグ1部、2部  | 5/19～2/2                                     | 武儀生涯学習センターアリーナ                                 | 1部 8チーム<br>2部 10チーム |
|      | JFA第30回全日本フットサル選手権<br>東海大会<br>全国大会  | 10/6～12/22<br>2025/1/11～13<br>2025/2/22～3/22 | 下呂交流会館温アリーナ他<br>OKBぎふ清流アリーナ<br>調整中             | 2チーム東海              |
|      | JFA第20回全日本大学フットサル大会<br>東海地域大会   | 6/22, 23, 29                                 | 東スポーツセンター                                      | 1チーム全国              |
|      | 第40回東海選抜フットサル大会   | 5/26   | パロマ瑞穂アリーナ                                      | 1チーム全国              |
| 2種   | JFA第11回全日本U-18フットサル大会<br>東海大会   | 5/26<br>6/29, 30                             | 岐阜メモリアルセンターで愛ドーム<br>エコパサブアリーナ                  | 3チーム東海<br>1チーム全国    |
|      | 3種  | JFA第30回全日本U-15フットサル選手権                       | 9/14, 15, 11/4                                 | 下呂交流会館温アリーナほか       |
| 東海大会 |   | 11/23, 24                                    | 下呂交流会館温アリーナ                                    | 2チーム全国              |
| 全国大会 |   | 1/11～13                                      | 日環アリーナ栃木                                       | 16チーム               |
| 4種   | JFAハートアップ第33回全日本U-12フットサル選手権  | 6/8, 9                                       | 下呂交流会館 温アリーナ                                   | 1チーム全国              |
|      | 2024 岐阜県U-11フットサルリーグ  | 5/25～12/21                                   | 武儀生涯学習センターアリーナ                                 | 12チーム               |
|      | 2024 岐阜県U-10フットサルリーグ  | 6/15～12/7                                    | 武儀生涯学習センターアリーナ                                 | 8チーム                |
| 女子   | JFA第21回全日本女子フットサル選手権  | 11/2   | 下呂交流会館温アリーナ                                    | 2チーム東海              |
|      | 東海大会  | 12/23, 24                                    | 岐阜メモリアルセンターで愛ドーム                               | 1チーム全国              |
|      | 全国大会  |  |  |                     |
|      | JFA第15回全日本女子U-15フットサル大会   | 9/14, 15, 11/4                               | OKBぎふ清流アリーナほか                                  | 1チーム東海              |
|      | 東海大会  | 11/23, 24                                    | 下呂交流会館温アリーナ                                    | 1チーム全国              |
| 全国大会 | 1/12～13   | 日環アリーナ栃木                                     | 9チーム   |                     |
|      | 日本トリムpresents第15回<br>全国女子選抜フットサル大会  | 6/23   | スポーツの杜鈴鹿体育館                                    | 1チーム全国              |
| その他  | ファミリーフットサルフェスティバル Vol.1<br>ファミリーフットサルフェスティバル Vol.2<br>ファミリーフットサルフェスティバル Vol.3 | 5/3<br>2025/1/4<br>2025/1/26                 | 岐阜メモリアルセンターふれ愛ドーム<br>高山ビッグアリーナ<br>下呂交流会館 温アリーナ |                     |

## 試合日程／結果

連盟 岐阜県フットサル連盟

大会 JFA第29回全日本フットサル選手権岐阜県大会

表示

2024/3/28現在  
※ホーム/アウェイ方式の場合

| 節数/回戦 | 試合日            | 試合会場                 | キック<br>オフ | 対戦カード                 |        |                |
|-------|----------------|----------------------|-----------|-----------------------|--------|----------------|
|       |                |                      |           | ※ホーム                  | 結果     | ※アウェイ          |
| 1     | 2023/08/06 (日) | OKBぎふ清流アリーナ          | 10:00     | 岐阜聖徳学園大学フットサル部<br>ゴレナ | 1 - 2  | エフシー ウンボボ      |
| 1     | 2023/08/06 (日) | OKBぎふ清流アリーナ          | 12:00     | グレンダム                 | 5 - 3  | 翼SCレインボー垂井     |
| 1     | 2023/08/06 (日) | OKBぎふ清流アリーナ          | 13:35     | げんティーズ                | 14 - 3 | ビッセル           |
| 1     | 2023/09/17 (日) | 下呂交流会館アクティブ温アリー<br>ナ | 11:00     | ミカンフットサル              | 8 - 2  | サムライ インペリオ     |
| 1     | 2023/09/17 (日) | 下呂交流会館アクティブ温アリー<br>ナ | 12:45     | ピースワン                 | 10 - 2 | アマトウル笠松        |
| 1     | 2023/09/17 (日) | 下呂交流会館アクティブ温アリー<br>ナ | 14:35     | FCヴァレンティア             | 3 - 1  | ヌエヴァ エスペランサ    |
| 2     | 2023/10/08 (日) | 下呂交流会館アクティブ温アリー<br>ナ | 10:30     | げんティーズ                | 1 - 7  | 岐阜FCエゴイスト      |
| 2     | 2023/10/08 (日) | 下呂交流会館アクティブ温アリー<br>ナ | 12:20     | エフシー ウンボボ             | 0 - 11 | グレンダム          |
| 2     | 2023/10/08 (日) | 下呂交流会館アクティブ温アリー<br>ナ | 14:00     | FCヴァレンティア             | 2 - 13 | デレヤオーネフットサルクラブ |
| 2     | 2023/10/08 (日) | 下呂交流会館アクティブ温アリー<br>ナ | 15:45     | ミカンフットサル              | 3 - 5  | ピースワン          |
| 3     | 2023/12/03 (日) | 岐阜メモリアルセンター          | 10:00     | 岐阜FCエゴイスト             | 9 - 3  | グレンダム          |
| 3     | 2023/12/03 (日) | 岐阜メモリアルセンター          | 11:45     | デレヤオーネフットサルクラブ        | 14 - 2 | ピースワン          |
| 4     | 2023/12/03 (日) | 岐阜メモリアルセンター          | 14:30     | 岐阜FCエゴイスト             | 1 - 2  | デレヤオーネフットサルクラブ |

## 試合日程／結果

連盟 東海フットサル連盟



大会 JFA第29回全日本フットサル選手権東海地域大会



表示

2024/3/28現在  
※ホーム／アウェイ方式の場合

| 節数／回戦 | 試合日            | 試合会場       | キック<br>オフ | 対戦カード          |       |                |
|-------|----------------|------------|-----------|----------------|-------|----------------|
|       |                |            |           | ※ホーム           | 結果    | ※アウェイ          |
| 1     | 2024/01/20 (土) | 名古屋市体育館    | 10:00     | アグレミーナ浜松       | 6 - 5 | ヴィアティン三重 F S   |
| 1     | 2024/01/20 (土) | エコパ・サブアリーナ | 10:00     | 名古屋オーシャンズサテライト | 4 - 1 | 岐阜FCエゴイスト      |
| 1     | 2024/01/21 (日) | 名古屋市体育館    | 10:00     | ロボガトフットサルクラブ   | 0 - 3 | デレヤオーネフットサルクラブ |
| 2     | 2024/01/20 (土) | 名古屋市体育館    | 12:30     | ヴィアティン三重 F S   | 0 - 3 | エマーソンFC        |
| 2     | 2024/01/20 (土) | エコパ・サブアリーナ | 12:30     | 岐阜FCエゴイスト      | 4 - 5 | ナスパ四日市         |
| 2     | 2024/01/21 (日) | 名古屋市体育館    | 12:30     | デレヤオーネフットサルクラブ | 3 - 2 | 浜西フットサルクラブ     |
| 3     | 2024/01/20 (土) | 名古屋市体育館    | 15:00     | エマーソンFC        | 0 - 5 | アグレミーナ浜松       |
| 3     | 2024/01/20 (土) | エコパ・サブアリーナ | 15:03     | ナスパ四日市         | 4 - 8 | 名古屋オーシャンズサテライト |
| 3     | 2024/01/21 (日) | 名古屋市体育館    | 15:00     | 浜西フットサルクラブ     | 0 - 9 | ロボガトフットサルクラブ   |



JFA 29TH JAPAN FUTSAL CHAMPIONSHIP

# JFA 第29回全日本フットサル選手権大会

1回戦    2回戦    準々決勝    準決勝    決勝戦    準決勝    準々決勝    2回戦    1回戦

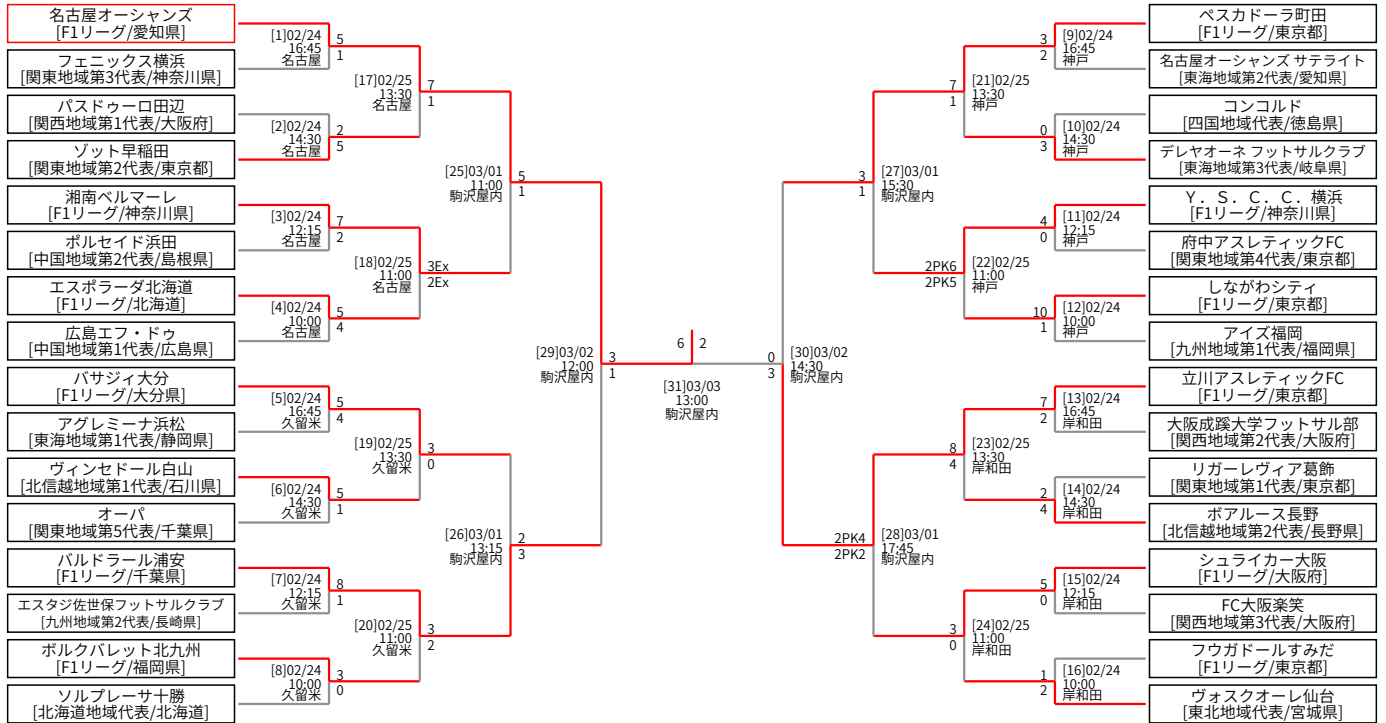

公益財団法人 日本サッカー協会

## 2023 JFA 第20回全日本女子フットサル選手権 岐阜県大会 結果

日時 2023年11月5日（日）

会場 岐阜メモリアルセンター第1体育館 で愛ドーム

| マッチNo | キックオフ | 対戦                |   |    |   |                   |
|-------|-------|-------------------|---|----|---|-------------------|
| M1    | 11:00 | ジュベンFC フロール       | 2 | VS | 0 | スエーニャ岐阜女子フットサルクラブ |
| M2    | 13:00 | スエーニャ岐阜女子フットサルクラブ | 1 | VS | 0 | ジュベンFC フロール セカンド  |
| M3    | 15:00 | ジュベンFC フロール セカンド  | 0 | VS | 6 | ジュベンFC フロール       |

優勝 ジュベンFC フロール

準優勝 スエーニャ岐阜女子フットサルクラブ

第3位 ジュベンFC フロール セカンド

## 試合日程／結果

連盟 東海フットサル連盟



大会 JFA 第20回全日本女子フットサル選手権 東海地域大会



表示

2024/4/1現在  
※ホーム／アウェイ方式の場合

| 節数／回戦 | 試合日            | 試合会場        | キック<br>オフ | 対戦カード                |        |                       |
|-------|----------------|-------------|-----------|----------------------|--------|-----------------------|
|       |                |             |           | ※ホーム                 | 結果     | ※アウェイ                 |
| 1     | 2023/11/23 (木) | 岐阜メモリアルセンター | 10:00     | ジュベン エフシー フロール       | 2 - 5  | クアスプナゴヤエステーヴァ         |
| 1     | 2023/12/23 (土) | 岐阜メモリアルセンター | 12:00     | ルビナモンキー              | 1 - 9  | ゴリラトモエガワ              |
| 1     | 2023/12/23 (土) | 岐阜メモリアルセンター | 14:00     | デリッツィア磐田レディース        | 20 - 0 | スエーニヤ岐阜女子フットサル<br>クラブ |
| 1     | 2023/12/23 (土) | 岐阜メモリアルセンター | 16:00     | Voce e amator ladies | 9 - 3  | アンシャンテ桑名ソレツラ          |
| 準決勝戦  | 2023/12/24 (日) | 岐阜メモリアルセンター | 09:30     | クアスプナゴヤエステーヴァ        | 1 - 3  | ゴリラトモエガワ              |
| 準決勝戦  | 2023/12/24 (日) | 岐阜メモリアルセンター | 11:30     | デリッツィア磐田レディース        | 8 - 2  | Voce e amator ladies  |
| 決勝戦   | 2023/12/24 (日) | 岐阜メモリアルセンター | 14:30     | ゴリラトモエガワ             | 2 - 0  | デリッツィア磐田レディース         |

# 2023 JFA 第10回全日本U-18フットサル選手権 岐阜県大会 事業報告

- 2023年5月5日（祝）
- OKBぎふ清流アリーナ
- 7チーム参加
  
- 優勝 大垣日本大学高等学校サッカー部（東海大会出場）
- 準優勝 武儀高校サッカー部（東海大会出場）
- 第三位 県立岐阜商業高等学校サッカー部（東海大会出場）





2023 JFA 第10回全日本U-18フットサル選手権 岐阜県大会

日時 2023年5月5日（祝金）  
 会場 OKBぎふ清流アリーナ  
 試合 10分-5分-10分 プレーイングタイム M1~4、7~10  
 15分-5分-15分 ランニングタイム (M5、6)

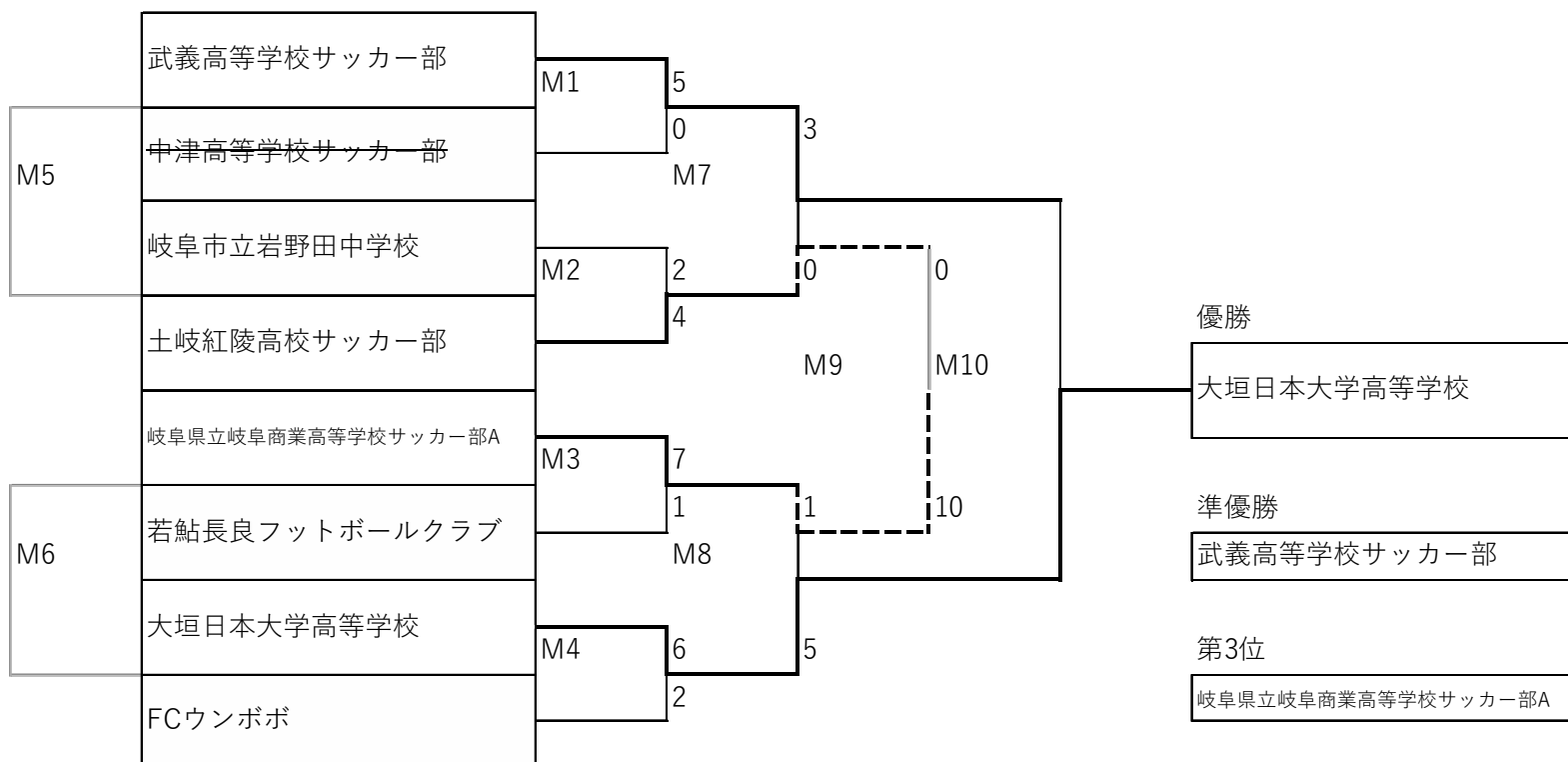

※ 上位3チームは、2023年6月17、18日に開催する東海大会に出場する。

2023 JFA 第10回全日本U-18フットサル選手権 岐阜県大会

日時 2023年5月5日（祝金）

会場 OKBぎふ清流アリーナ

試合 10分-5分-10分 プレーイングタイム M1~4、7~10  
15分-5分-15分 ランニングタイム (M5、6)

| マッチNo | K.O   | 対戦                      |                                |
|-------|-------|-------------------------|--------------------------------|
| M1    | 9:30  | 武義高等学校サッカー部             | 5 - 0 中津高等学校サッカー部              |
| M2    | 10:20 | 岐阜市立岩野田中学校              | 2 - 4 土岐紅陵高校サッカー部              |
| M3    | 11:10 | 岐阜県立岐阜商業高等学校サッカー部A      | 7 - 1 若鮎長良フットボールクラブ            |
| M4    | 12:00 | 大垣日本大学高等学校              | 6 - 2 FCウンボボ                   |
| (M5)  | 13:00 | M1敗者 武儀高校サッカー部          | 4 - 0 M2敗者 岐阜市立岩野田中学校          |
| (M6)  | 13:40 | M3敗者 若鮎長良フットボールクラブ      | 3 - 1 M4敗者 FCウンボボ              |
| M7    | 14:30 | M1勝者 武儀高校サッカー部          | 3 - 0 M2勝者 土岐紅陵高校サッカー部         |
| M8    | 15:20 | M3勝者 岐阜県立岐阜商業高等学校サッカー部A | 1 - 5 M4勝者 大垣日本大学高等学校          |
| M9    | 16:20 | M7敗者 土岐紅陵高校サッカー部        | 0 - 10 M8敗者 岐阜県立岐阜商業高等学校サッカー部A |
| M10   | 17:00 | M7勝者 武義高等学校サッカー部        | 0 - 6 M8勝者 大垣日本大学高等学校          |

# 2023 JFA 第10回全日本U-18フットサル選手権 東海地域大会 事業報告

- 2023年6月17日（土）、18日（日）
- 岐阜メモリアルセンター第1体育館 で愛ドーム
- 12チーム参加（東海各県3チーム）
  
- 優勝 名古屋オーシャンズU18（全国大会出場）
- 準優勝 県立岐阜商業高等学校サッカー部
- 第3位 大垣日本大学高等学校サッカー部
- 第3位 プロヴァファフットサルクラブU18

# 準優勝 岐阜県立岐阜商業高校サッカー一部



# 第3位 大垣日本大学高校サッカー一部



| Group A             |                           | シャペウ  | PROVA | ロボガト  |       | 勝点 | 勝利 | 引分 | 敗戦 | 得点 | 失点 | 得失差 |
|---------------------|---------------------------|-------|-------|-------|-------|----|----|----|----|----|----|-----|
| 3                   | 三重<br>シャペウ                |       | 3 ● 7 | 2 △ 2 |       | 1  | 0  | 1  | 1  | 5  | 9  | -4  |
| 1                   | 静岡<br>プロヴァ フットサル クラブ U-18 | 7 ○ 3 |       | 5 ○ 4 |       | 6  | 2  | 0  | 0  | 12 | 7  | 5   |
| 2                   | 愛知<br>ロボガト U-18           | 2 △ 2 | 4 ● 5 |       |       | 1  | 0  | 1  | 1  | 6  | 7  | -1  |
| マッチNo、コートNo、Kickoff |                           | 対戦カード |       |       | 記録/BP |    |    |    |    |    |    |     |
| 【1】 南 10:00         |                           | シャペウ  | 3 - 7 | PROVA | ロボガト  |    |    |    |    |    |    |     |
| 【5】 南 12:30         |                           | PROVA | 5 - 4 | ロボガト  | シャペウ  |    |    |    |    |    |    |     |
| 【9】 南 15:00         |                           | ロボガト  | 2 - 2 | シャペウ  | PROVA |    |    |    |    |    |    |     |

| Group B             |                      | 名古屋    | MUGI   | 志摩高    |       | 勝点 | 勝利 | 引分 | 敗戦 | 得点 | 失点 | 得失差 |
|---------------------|----------------------|--------|--------|--------|-------|----|----|----|----|----|----|-----|
| 1                   | 愛知<br>名古屋オーシャンズ U-18 |        | 10 ○ 0 | 11 ○ 0 |       | 6  | 2  | 0  | 0  | 21 | 0  | 21  |
| 3                   | 岐阜<br>武義高等学校サッカー部    | 0 ● 10 |        | 2 ● 3  |       | 0  | 0  | 0  | 2  | 2  | 13 | -11 |
| 2                   | 三重<br>志摩高校           | 0 ● 11 | 3 ○ 2  |        |       | 3  | 1  | 0  | 1  | 3  | 13 | -10 |
| マッチNo、コートNo、Kickoff |                      | 対戦カード  |        |        | 記録/BP |    |    |    |    |    |    |     |
| 【2】 北コート 10:00      |                      | 名古屋    | 10 - 0 | MUGI   | 志摩高   |    |    |    |    |    |    |     |
| 【6】 北コート 12:30      |                      | MUGI   | 2 - 3  | 志摩高    | 名古屋   |    |    |    |    |    |    |     |
| 【10】 北コート 15:00     |                      | 志摩高    | 0 - 11 | 名古屋    | MUGI  |    |    |    |    |    |    |     |

| Group C             |                   | 大垣日大  | 青山    | 磐田東   |       | 勝点 | 勝利 | 引分 | 敗戦 | 得点 | 失点 | 得失差 |
|---------------------|-------------------|-------|-------|-------|-------|----|----|----|----|----|----|-----|
| 1                   | 岐阜<br>大垣日本大学高等学校  |       | 6 ○ 2 | 4 ○ 2 |       | 6  | 2  | 0  | 0  | 10 | 4  | 6   |
| 3                   | 三重<br>青山高校        | 2 ● 6 |       | 0 ● 9 |       | 0  | 0  | 0  | 2  | 2  | 15 | -13 |
| 2                   | 静岡<br>磐田東高校フットサル部 | 2 ● 4 | 9 ○ 0 |       |       | 3  | 1  | 0  | 1  | 11 | 4  | 7   |
| マッチNo、コートNo、Kickoff |                   | 対戦カード |       |       | 記録/BP |    |    |    |    |    |    |     |
| 【3】 南コート 11:15      |                   | 大垣日大  | 6 - 2 | 青山    | 磐田東   |    |    |    |    |    |    |     |
| 【7】 南コート 13:45      |                   | 青山    | 0 - 9 | 磐田東   | 大垣日大  |    |    |    |    |    |    |     |
| 【11】 南コート 16:15     |                   | 磐田東   | 2 - 4 | 大垣日大  | 青山    |    |    |    |    |    |    |     |

| Group D             |                          | クラッキス | ユニアオ  | 県岐商   |       | 勝点 | 勝利 | 引分 | 敗戦 | 得点 | 失点 | 得失差 |
|---------------------|--------------------------|-------|-------|-------|-------|----|----|----|----|----|----|-----|
| 3                   | 静岡<br>クラッキス              |       | 0 ● 1 | 3 △ 3 |       | 1  | 0  | 1  | 1  | 3  | 4  | -1  |
| 2                   | 愛知<br>フットサルクルービーユニアオU-18 | 1 ○ 0 |       | 4 ● 6 |       | 3  | 1  | 0  | 1  | 5  | 6  | -1  |
| 1                   | 岐阜<br>岐阜県立岐阜商業高等学校サッカー部  | 3 △ 3 | 6 ○ 4 |       |       | 4  | 1  | 1  | 0  | 9  | 7  | 2   |
| マッチNo、コートNo、Kickoff |                          | 対戦カード |       |       | 記録/BP |    |    |    |    |    |    |     |
| 【4】 北コート 11:15      |                          | クラッキス | 0 - 1 | ユニアオ  | 県岐商   |    |    |    |    |    |    |     |
| 【8】 北コート 13:45      |                          | ユニアオ  | 4 - 6 | 県岐商   | クラッキス |    |    |    |    |    |    |     |
| 【12】 北コート 16:15     |                          | 県岐商   | 3 - 3 | クラッキス | ユニアオ  |    |    |    |    |    |    |     |



JFA 第10回全日本U-18フットサル選手権大会東海地域大会 決勝ラウンド

日時 2023年6月18日（日）  
 会場 岐阜メモリアルセンター第1体育館で愛ドーム（可動席使用）  
 試合時間 15-10-15分 プレーイングタイム 同点の場合 5-5分延長→決しない場合 PK戦  
 日程 8：30 受付開始  
 9：00 第1試合、マッチコーディネーションミーティング（MCM）  
 9：30 第1試合、ピッチ内アップ開始（各試合のハーフタイム：次試合チームのピッチ内アップ可）  
 15：00 表彰式 ※優勝チーム写真撮影

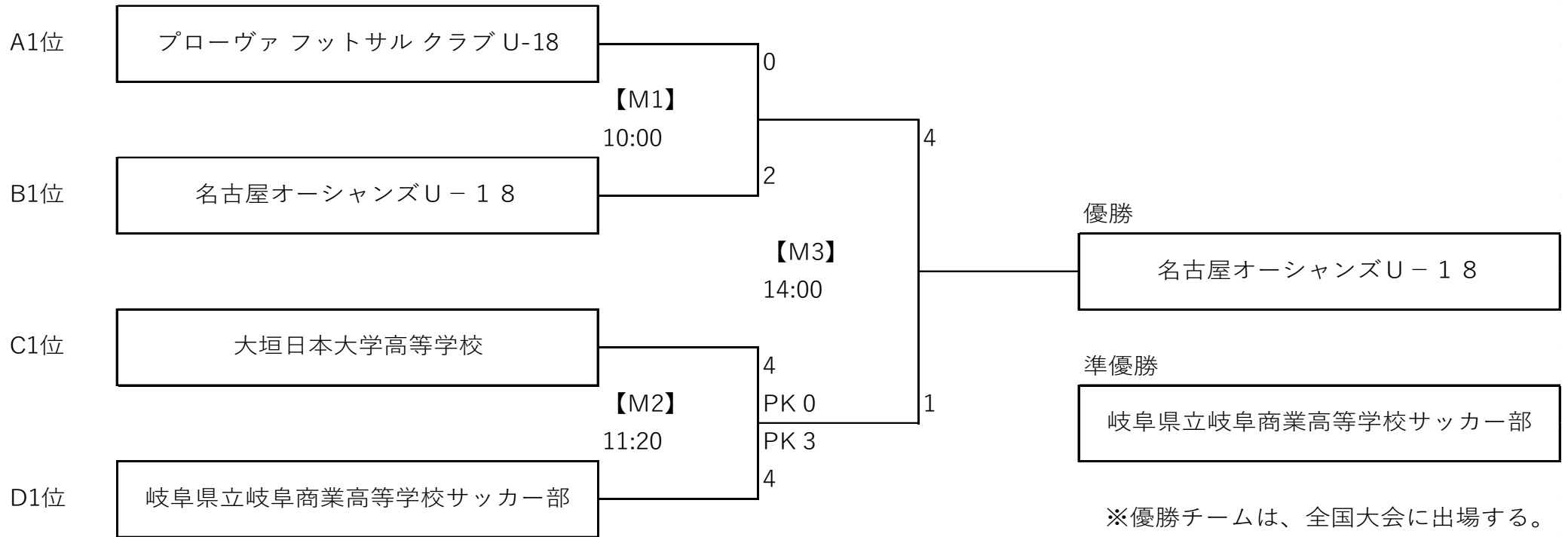

## JFA第29回全日本U-15フットサル選手権大会 岐阜県大会 星取表

| Aブロック  | レインボー  | ラセルバ   | 岐阜西A  |  | 勝 | 分 | 負 | 勝点 | 得点 | 失点 | 得失点差 | 順位 |
|--------|--------|--------|-------|--|---|---|---|----|----|----|------|----|
| レインボーA |        | 13 ○ 0 | 2 ○ 0 |  | 2 | 0 | 0 | 6  | 15 | 0  | 15   | 1  |
| ラセルバ   | 0 ● 13 |        | 1 ● 7 |  | 0 | 0 | 2 | 0  | 1  | 20 | -19  | 3  |
| 岐阜西A   | 0 ● 2  | 7 ○ 1  |       |  | 1 | 0 | 1 | 3  | 7  | 3  | 4    | 2  |

| Bブロック  | 岐阜西B  | ジョカA  | レインボーB | 若鮎C   | 勝 | 分 | 負 | 勝点 | 得点 | 失点 | 得失点差 | 順位 |
|--------|-------|-------|--------|-------|---|---|---|----|----|----|------|----|
| 岐阜西B   |       | 0 ● 4 | 1 ● 7  | 2 5   | 0 | 0 | 3 | 0  | 1  | 11 | -13  | 4  |
| ジョカA   | 4 ○ 0 |       | 1 ● 2  | 5 ○ 1 | 2 | 0 | 1 | 6  | 5  | 2  | 7    | 1  |
| レインボーB | 7 ○ 1 | 2 ○ 1 |        | 2 3   | 2 | 0 | 1 | 6  | 9  | 2  | 6    | 2  |
| 若鮎C    | 5 ○ 2 | 1 ● 5 | 3 ○ 2  |       | 2 | 0 | 1 | 6  | 6  | 7  | 0    | 3  |

| Cブロック | 若鮎B   | ジョカB  | フェリス  |  | 勝 | 分 | 負 | 勝点 | 得点 | 失点 | 得失点差 | 順位 |
|-------|-------|-------|-------|--|---|---|---|----|----|----|------|----|
| 若鮎B   |       | 6 ○ 3 | 8 ○ 4 |  | 2 | 0 | 0 | 6  | 14 | 7  | 7    | 1  |
| ジョカB  | 3 ● 6 |       | 1 ● 5 |  | 0 | 0 | 2 | 0  | 4  | 11 | -7   | 3  |
| フェリス  | 4 ● 8 | 5 ○ 1 |       |  | 1 | 0 | 1 | 3  | 9  | 9  | 0    | 2  |

| Dブロック | 若鮎A    | 岩野田   | 若鮎D    |  | 勝 | 分 | 負 | 勝点 | 得点 | 失点 | 得失点差 | 順位 |
|-------|--------|-------|--------|--|---|---|---|----|----|----|------|----|
| 若鮎A   |        | 6 ○ 0 | 13 ○ 0 |  | 2 | 0 | 0 | 6  | 19 | 0  | 19   | 1  |
| 岩野田   | 0 ● 6  |       | 5 ○ 0  |  | 1 | 0 | 1 | 3  | 5  | 6  | -1   | 2  |
| 若鮎D   | 0 ● 13 | 0 ● 5 |        |  | 0 | 0 | 2 | 0  | 0  | 18 | -18  | 3  |

# JFA第29回全日本U-15フットサル選手権大会 岐阜県大会 決勝トーナメント

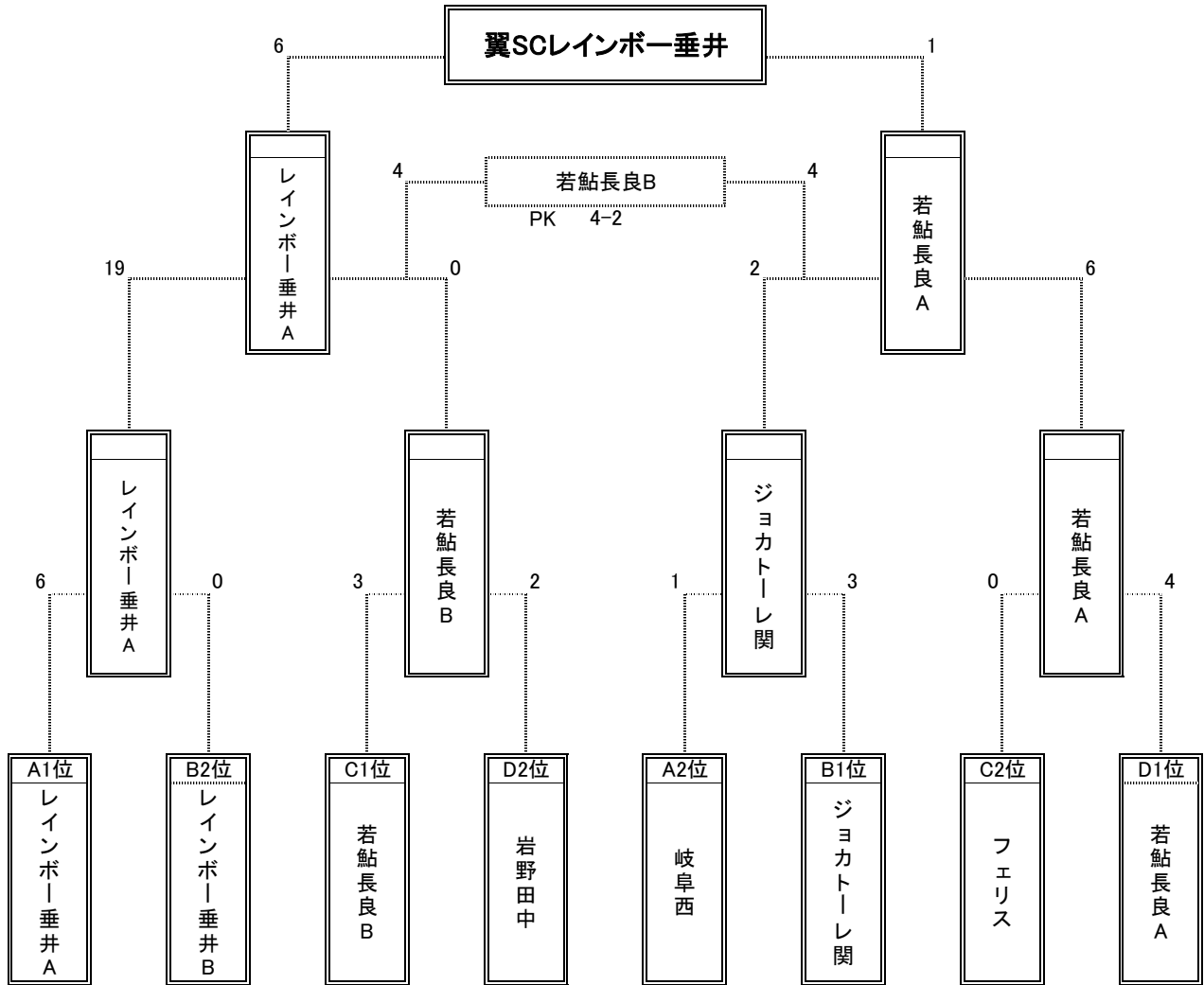

## 予選リーグ

| Aブロック    | Bブロック     | Cブロック     | Dブロック    |
|----------|-----------|-----------|----------|
| 1 レインボーA | 4 岐阜西B    | 8 若鮎長良B   | 11 若鮎長良A |
| 2 ラセルバ   | 5 ジョカトーレA | 9 ジョカトーレB | 12 岩野田   |
| 3 岐阜西A   | 6 レインボーB  | 10 フェリス   | 13 若鮎長良D |
|          | 7 若鮎長良C   |           |          |

## 試合日程／結果

連盟 東海フットサル連盟



大会 JFA第29回全日本U-15フットサル選手権東海地域大会



表示

2024/3/28現在  
※ホーム／アウェイ方式の場合

| 節数／回戦 | 試合日            | 試合会場    | キック<br>オフ | 対戦カード                |       |                      |
|-------|----------------|---------|-----------|----------------------|-------|----------------------|
|       |                |         |           | ※ホーム                 | 結果    | ※アウェイ                |
| 1     | 2023/11/25 (土) | 名古屋市体育館 | 10:00     | フットボールクラブブリンカール安城    | 7 - 1 | 若鮎長良フットボールクラブ        |
| 1     | 2023/11/25 (土) | 名古屋市体育館 | 11:45     | F Cレスティ              | 6 - 2 | 鈴鹿ポイントゲッターズU - 15    |
| 1     | 2023/11/25 (土) | 名古屋市体育館 | 13:30     | 津ラピドフットボールクラブ        | 3 - 0 | ロボガトU-15             |
| 1     | 2023/11/25 (土) | 名古屋市体育館 | 15:15     | 翼S Cレインボー垂井 (U - 15) | 5 - 3 | エクセルシオールF Cジュニアユース   |
| 準決勝戦  | 2023/11/26 (日) | 名古屋市体育館 | 10:00     | フットボールクラブブリンカール安城    | 3 - 1 | F Cレスティ              |
| 準決勝戦  | 2023/11/26 (日) | 名古屋市体育館 | 11:40     | 津ラピドフットボールクラブ        | 0 - 4 | 翼S Cレインボー垂井 (U - 15) |
| 決勝戦   | 2023/11/26 (日) | 名古屋市体育館 | 14:00     | フットボールクラブブリンカール安城    | 2 - 0 | 翼S Cレインボー垂井 (U - 15) |



# JFA 第29回全日本 U-15 フットサル選手権大会

2024/1/6(土)~2024/1/8(月・祝)

## 日程・結果

ポスト いいね! 23 シェアする

| ▼決勝ラウンド | ▼1次ラウンド |

### 決勝ラウンド

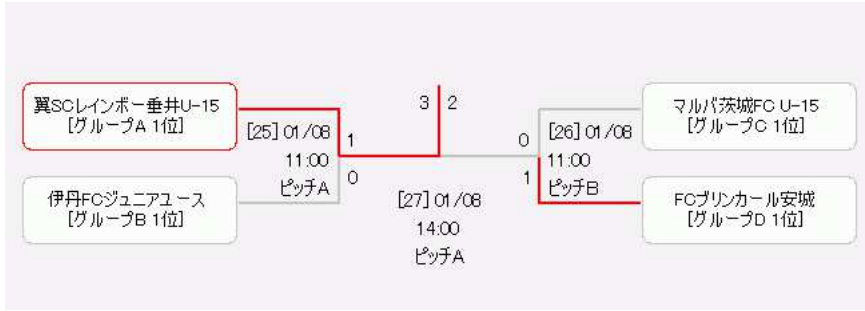
[PDFダウンロード](#)[\[+\]クリックすると拡大画像が表示されます](#)

#### 準決勝 2024年1月8日

|    |                    |                               |            |                           |               |
|----|--------------------|-------------------------------|------------|---------------------------|---------------|
| 25 | 2024年1月8日<br>11:00 | 翼SCLレインボー垂井U-15<br>(グループA 1位) | <u>1-0</u> | 伊丹FCジュニアユース<br>(グループB 1位) | 日環アリーナ栃木 ピッチA |
| 26 | 2024年1月8日<br>11:00 | マルバ茨城FC U-15<br>(グループC 1位)    | <u>0-1</u> | FCプリンカール安城<br>(グループD 1位)  | 日環アリーナ栃木 ピッチB |

#### 決勝戦 2024年1月8日

|    |                    |                               |            |                          |               |
|----|--------------------|-------------------------------|------------|--------------------------|---------------|
| 27 | 2024年1月8日<br>14:00 | 翼SCLレインボー垂井U-15<br>(グループA 1位) | <u>3-2</u> | FCプリンカール安城<br>(グループD 1位) | 日環アリーナ栃木 ピッチA |
|----|--------------------|-------------------------------|------------|--------------------------|---------------|

### 1次ラウンド

#### グループA

| 順位 | チーム名 | 勝点 | 勝 | 引 | 敗 | 得点 | 失点 | 得失点 |
|----|------|----|---|---|---|----|----|-----|
|----|------|----|---|---|---|----|----|-----|

|   |                             |   |   |   |   |    |    |     |
|---|-----------------------------|---|---|---|---|----|----|-----|
| 1 | 翼Sレインボー垂井U-15(東海地域第2代表/岐阜県) | 9 | 3 | 0 | 0 | 19 | 4  | +15 |
| 2 | ヴィラノーバ水俣(九州地域第1代表/熊本県)      | 4 | 1 | 1 | 1 | 7  | 10 | -3  |
| 3 | 日光SCジंगा(開催地代表/栃木県)         | 4 | 1 | 1 | 1 | 4  | 7  | -3  |
| 4 | FCリヴェント(四国地域第1代表/愛媛県)       | 0 | 0 | 0 | 3 | 2  | 11 | -9  |

### 第1節 2024年1月6日

|   |                    |                                 |            |                            |               |
|---|--------------------|---------------------------------|------------|----------------------------|---------------|
| 1 | 2024年1月6日<br>10:00 | 日光SCジंगा<br>(開催地代表/栃木県)         | <u>1-1</u> | ヴィラノーバ水俣<br>(九州地域第1代表/熊本県) | 日環アリーナ栃木 ピッチA |
| 2 | 2024年1月6日<br>10:00 | 翼Sレインボー垂井U-15<br>(東海地域第2代表/岐阜県) | <u>5-1</u> | FCリヴェント<br>(四国地域第1代表/愛媛県)  | 日環アリーナ栃木 ピッチB |

### 第2節 2024年1月6日

|    |                    |                            |            |                                 |               |
|----|--------------------|----------------------------|------------|---------------------------------|---------------|
| 9  | 2024年1月6日<br>14:00 | ヴィラノーバ水俣<br>(九州地域第1代表/熊本県) | <u>2-9</u> | 翼Sレインボー垂井U-15<br>(東海地域第2代表/岐阜県) | 日環アリーナ栃木 ピッチA |
| 10 | 2024年1月6日<br>14:00 | FCリヴェント<br>(四国地域第1代表/愛媛県)  | <u>1-2</u> | 日光SCジंगा<br>(開催地代表/栃木県)         | 日環アリーナ栃木 ピッチB |

### 第3節 2024年1月7日

|    |                    |                           |            |                                 |               |
|----|--------------------|---------------------------|------------|---------------------------------|---------------|
| 17 | 2024年1月7日<br>11:00 | 日光SCジंगा<br>(開催地代表/栃木県)   | <u>1-5</u> | 翼Sレインボー垂井U-15<br>(東海地域第2代表/岐阜県) | 日環アリーナ栃木 ピッチA |
| 18 | 2024年1月7日<br>11:00 | FCリヴェント<br>(四国地域第1代表/愛媛県) | <u>0-4</u> | ヴィラノーバ水俣<br>(九州地域第1代表/熊本県)      | 日環アリーナ栃木 ピッチB |

### グループB

| 順位 | チーム名                        | 勝点 | 勝 | 引 | 敗 | 得点 | 失点 | 得失点 |
|----|-----------------------------|----|---|---|---|----|----|-----|
| 1  | 伊丹FCジュニアユース(関西地域代表/兵庫県)     | 9  | 3 | 0 | 0 | 12 | 6  | +6  |
| 2  | 札幌大谷中学校(北海道地域第1代表/北海道)      | 6  | 2 | 0 | 1 | 6  | 5  | +1  |
| 3  | フウガドルすみだウィングス(関東地域第2代表/東京都) | 1  | 0 | 1 | 2 | 7  | 10 | -3  |
| 4  | ヴィエントU-15(北信越地域第2代表/富山県)    | 1  | 0 | 1 | 2 | 5  | 9  | -4  |

## 第14回全日本女子U-15フットサル選手権大会 岐阜県大会 星取表&決勝

|         | ドリーム  | ジュベン  | スエーニヤ | アンフィニ  | GP-アンジュ | レインボー  | 勝 | 分 | 負 | 勝点 | 得点 | 失点 | 得失点差 | 順位 |
|---------|-------|-------|-------|--------|---------|--------|---|---|---|----|----|----|------|----|
| ドリーム    |       | 0 ● 3 | 0 ● 3 | 4 ○ 2  | 2 ● 4   | 0 ● 7  | 1 | 0 | 4 | 3  | 6  | 19 | -13  | 5  |
| ジュベン    | 3 ○ 0 |       | 2 ● 4 | 4 ○ 0  | 3 ○ 2   | 2 ● 4  | 3 | 0 | 2 | 9  | 14 | 10 | 4    | 3  |
| スエーニヤ   | 3 ○ 0 | 4 ○ 2 |       | 4 ○ 2  | 5 ○ 2   | 1 ● 2  | 4 | 0 | 1 | 12 | 17 | 8  | 9    | 2  |
| アンフィニ   | 2 ● 4 | 0 ● 4 | 2 ● 4 |        | 1 ● 4   | 1 ● 10 | 0 | 0 | 5 | 0  | 6  | 26 | -20  | 6  |
| GP-アンジュ | 4 ○ 2 | 2 ● 3 | 2 ● 5 | 4 ○ 1  |         | 1 ● 5  | 2 | 0 | 3 | 6  | 13 | 16 | -3   | 4  |
| レインボー   | 7 ○ 0 | 4 ○ 2 | 2 ○ 1 | 10 ○ 1 | 5 ○ 1   |        | 5 | 0 | 0 | 15 | 28 | 5  | 23   | 1  |

優勝 翼SCLレインボー垂井レディース 【東海大会出場】

準優勝 スエーニヤ岐阜女子フットサルクラブ

## 試合日程／結果

連盟 東海フットサル連盟



大会 JFA第14回全日本U-15女子フットサル選手権東海地域大会



表示

2024/3/28現在  
※ホーム／アウェイ方式の場合

| 節数／回戦 | 試合日            | 試合会場    | キック<br>オフ | 対戦カード                     |        |                       |
|-------|----------------|---------|-----------|---------------------------|--------|-----------------------|
|       |                |         |           | ※ホーム                      | 結果     | ※アウェイ                 |
| 1     | 2023/12/03 (日) | 名古屋市体育館 | 10:00     | 静岡SSU FukuroidFCレディースU-15 | 14 - 0 | 鈴鹿グローリーJr             |
| 1     | 2023/12/03 (日) | 名古屋市体育館 | 11:45     | 朝日インテック・ラブリッジ名古屋スターチス     | 9 - 0  | 翼SCレインボー垂井(U-15)      |
| 決勝戦   | 2023/12/03 (日) | 名古屋市体育館 | 14:00     | 静岡SSU FukuroidFCレディースU-15 | 0 - 6  | 朝日インテック・ラブリッジ名古屋スターチス |



JFAバーモントカップ第33回全日本U-12フットサル選手権大会 岐阜県大会1次ラウンド 結果

2023年 6月 10日(土)

【1次ラウンド】【1】～【24】ランニングタイム 10分-2分-10分 ※前後半残り1分はプレーイングタイム

| Group A             |                       | レインボー  | メジェール  | 大和JSC  | 勝点    | 勝利 | 引分 | 敗戦      | 得点 | 失点 | 得失差 |
|---------------------|-----------------------|--------|--------|--------|-------|----|----|---------|----|----|-----|
| 1                   | GFL-1位<br>翼SCLレインボー垂井 |        | 6 ○ 3  | 10 ○ 1 | 6     | 2  | 0  | 0       | 16 | 4  | 12  |
| 2                   | 岐阜3位<br>メジェール岐阜瑞穂F.C. | 3 ● 6  |        | 8 ○ 1  | 3     | 1  | 0  | 1       | 11 | 7  | 4   |
| 3                   | 中濃4位<br>大和ジュニアサッカークラブ | 1 ● 10 | 1 ● 8  |        | 0     | 0  | 0  | 2       | 2  | 18 | -16 |
| マッチNo、コートNo、Kickoff |                       | 対戦カード  |        |        | 記録    |    |    | タイムキーパー |    |    |     |
| 【1】Aコート 10:00       |                       | レインボー  | 6 - 3  | メジェール  | FCオリベ |    |    | スカーボ    |    |    |     |
| 【5】Aコート 11:00       |                       | メジェール  | 8 - 1  | 大和JSC  | スカーボ  |    |    | 北星      |    |    |     |
| 【9】Aコート 12:00       |                       | 大和JSC  | 1 - 10 | レインボー  | 北星    |    |    | FCオリベ   |    |    |     |

| Group B             |                      | ISS   | 高山新宮  | ラセルバ  | 勝点    | 勝利 | 引分 | 敗戦      | 得点 | 失点 | 得失差 |
|---------------------|----------------------|-------|-------|-------|-------|----|----|---------|----|----|-----|
| 1                   | 岐阜2位<br>アイエスエスF.C    |       | 6 ○ 1 | 5 ○ 1 | 6     | 2  | 0  | 0       | 11 | 2  | 9   |
| 3                   | 飛騨3位<br>高山新宮少年少女サッカー | 1 ● 6 |       | 0 ● 3 | 0     | 0  | 0  | 2       | 1  | 9  | -8  |
| 2                   | GFL-4位<br>FC ラセルバ    | 1 ● 5 | 3 ○ 0 |       | 3     | 1  | 0  | 1       | 4  | 5  | -1  |
| マッチNo、コートNo、Kickoff |                      | 対戦カード |       |       | 記録    |    |    | タイムキーパー |    |    |     |
| 【2】Bコート 10:00       |                      | ISS   | 6 - 1 | 高山新宮  | ENF   |    |    | キッカーズ   |    |    |     |
| 【6】Bコート 11:00       |                      | 高山新宮  | 0 - 3 | ラセルバ  | キッカーズ |    |    | レインボB   |    |    |     |
| 【10】Bコート 12:00      |                      | ラセルバ  | 1 - 5 | ISS   | レインボB |    |    | ENF     |    |    |     |

| Group C             |                       | FCオリベ | スカーボ  | 北星    | 勝点    | 勝利 | 引分 | 敗戦      | 得点 | 失点 | 得失差 |
|---------------------|-----------------------|-------|-------|-------|-------|----|----|---------|----|----|-----|
| 2                   | 東濃1位<br>FCオリベ多治見U12   |       | 2 △ 2 | 4 ○ 1 | 4     | 1  | 1  | 0       | 6  | 3  | 3   |
| 1                   | 中濃3位<br>AC.スカーボ       | 2 △ 2 |       | 5 ○ 2 | 4     | 1  | 1  | 0       | 7  | 4  | 3   |
| 3                   | GFL-5位<br>北星フットボールクラブ | 1 ● 4 | 2 ● 5 |       | 0     | 0  | 0  | 2       | 3  | 9  | -6  |
| マッチNo、コートNo、Kickoff |                       | 対戦カード |       |       | 記録    |    |    | タイムキーパー |    |    |     |
| 【3】Aコート 10:30       |                       | FCオリベ | 2 - 2 | スカーボ  | レインボー |    |    | メジェール   |    |    |     |
| 【7】Aコート 11:30       |                       | スカーボ  | 5 - 2 | 北星    | メジェール |    |    | 大和JSC   |    |    |     |
| 【11】Aコート 12:30      |                       | 北星    | 1 - 4 | FCオリベ | 大和JSC |    |    | レインボー   |    |    |     |

| Group D             |                    | ENF   | キッカーズ | レインボB | 勝点   | 勝利 | 引分 | 敗戦      | 得点 | 失点 | 得失差 |
|---------------------|--------------------|-------|-------|-------|------|----|----|---------|----|----|-----|
| 1                   | 中濃1位<br>F.C. アンフィニ |       | 6 ○ 1 | 3 ○ 0 | 6    | 2  | 0  | 0       | 9  | 1  | 8   |
| 3                   | 飛騨2位<br>下呂キッカーズ    | 1 ● 6 |       | 2 ● 3 | 0    | 0  | 0  | 2       | 3  | 9  | -6  |
| 2                   | GFL-7位<br>レインボ B   | 0 ● 3 | 3 ○ 2 |       | 3    | 1  | 0  | 1       | 3  | 5  | -2  |
| マッチNo、コートNo、Kickoff |                    | 対戦カード |       |       | 記録   |    |    | タイムキーパー |    |    |     |
| 【4】Bコート 10:30       |                    | ENF   | 6 - 1 | キッカーズ | ISS  |    |    | 高山新宮    |    |    |     |
| 【8】Bコート 11:30       |                    | キッカーズ | 2 - 3 | レインボB | 高山新宮 |    |    | ラセルバ    |    |    |     |
| 【12】Bコート 12:30      |                    | レインボB | 0 - 3 | ENF   | ラセルバ |    |    | ISS     |    |    |     |

JFAバーモントカップ第33回全日本U-12フットサル選手権大会 岐阜県大会1次ラウンド 結果

2023年 6月 10日(土)

| Group E             |                      | 西濃シティ  | スパローズ  | 白川UFC  | 勝点    | 勝利 | 引分 | 敗戦      | 得点 | 失点 | 得失差 |
|---------------------|----------------------|--------|--------|--------|-------|----|----|---------|----|----|-----|
| 1                   | 西濃1位<br>西濃シティFC      |        | 13 ○ 0 | 13 ○ 0 | 6     | 2  | 0  | 0       | 26 | 0  | 26  |
| 2                   | 東濃2位<br>瑞浪スパローズ      | 0 ● 13 |        | 4 ○ 3  | 3     | 1  | 0  | 1       | 4  | 16 | -12 |
| 3                   | GFL-6位<br>白川ユナイテッドFC | 0 ● 13 | 3 ● 4  |        | 0     | 0  | 0  | 2       | 3  | 17 | -14 |
| マッチNo、コートNo、Kickoff |                      | 対戦カード  |        |        | 記録    |    |    | タイムキーパー |    |    |     |
| 【13】Aコート 14:00      |                      | 西濃シティ  | 13 - 0 | スパローズ  | E高山FC |    |    | 海津SSS   |    |    |     |
| 【17】Aコート 15:00      |                      | スパローズ  | 4 - 3  | 白川UFC  | 海津SSS |    |    | K-GP    |    |    |     |
| 【21】Aコート 16:00      |                      | 白川UFC  | 0 - 13 | 西濃シティ  | K-GP  |    |    | E高山FC   |    |    |     |

| Group F             |                       | エスペ   | 小泉SSC | GNS   | 勝点    | 勝利 | 引分 | 敗戦      | 得点 | 失点 | 得失差 |
|---------------------|-----------------------|-------|-------|-------|-------|----|----|---------|----|----|-----|
| 3                   | 中濃2位<br>エスペランサ土田FC    |       | 4 △ 4 | 2 ● 3 | 1     | 0  | 1  | 1       | 6  | 7  | -1  |
| 2                   | GFL-3位<br>小泉少年サッカークラブ | 4 △ 4 |       | 3 △ 3 | 2     | 0  | 2  | 0       | 7  | 7  | 0   |
| 1                   | 岐阜4位<br>岐阜西SCサッカークラブ  | 3 ○ 2 | 3 △ 3 |       | 4     | 1  | 1  | 0       | 6  | 5  | 1   |
| マッチNo、コートNo、Kickoff |                       | 対戦カード |       |       | 記録    |    |    | タイムキーパー |    |    |     |
| 【14】Bコート 14:00      |                       | エスペ   | 4 - 4 | 小泉SSC | 若鮎城西  |    |    | アウト     |    |    |     |
| 【18】Bコート 15:00      |                       | 小泉SSC | 3 - 3 | GNS   | アウト   |    |    | 孫六旭ヶ丘   |    |    |     |
| 【22】Bコート 16:00      |                       | GNS   | 3 - 2 | エスペ   | 孫六旭ヶ丘 |    |    | 若鮎城西    |    |    |     |

| Group G             |                          | E高山FC | 海津SSS | K-GP  | 勝点    | 勝利 | 引分 | 敗戦      | 得点 | 失点 | 得失差 |
|---------------------|--------------------------|-------|-------|-------|-------|----|----|---------|----|----|-----|
| 2                   | 飛騨1位<br>エステーロ高山フットボールクラブ |       | 6 ○ 0 | 1 ● 2 | 3     | 1  | 0  | 1       | 7  | 2  | 5   |
| 3                   | 西濃2位<br>海津SSS            | 0 ● 6 |       | 0 ● 2 | 0     | 0  | 0  | 2       | 0  | 8  | -8  |
| 1                   | 岐阜5位<br>FC、ケイジーピー        | 2 ○ 1 | 2 ○ 0 |       | 6     | 2  | 0  | 0       | 4  | 1  | 3   |
| マッチNo、コートNo、Kickoff |                          | 対戦カード |       |       | 記録    |    |    | タイムキーパー |    |    |     |
| 【15】Aコート 14:30      |                          | E高山FC | 6 - 0 | 海津SSS | 西濃シティ |    |    | スパローズ   |    |    |     |
| 【19】Aコート 15:30      |                          | 海津SSS | 0 - 2 | K-GP  | スパローズ |    |    | 白川UFC   |    |    |     |
| 【23】Aコート 16:30      |                          | K-GP  | 2 - 1 | E高山FC | 白川UFC |    |    | 西濃シティ   |    |    |     |

| Group H             |                          | 若鮎城西  | アウト   | 孫六旭ヶ丘 | 勝点    | 勝利 | 引分 | 敗戦      | 得点 | 失点 | 得失差 |
|---------------------|--------------------------|-------|-------|-------|-------|----|----|---------|----|----|-----|
| 1                   | 岐阜1位<br>JFC若鮎城西          |       | 5 ○ 3 | 6 ○ 1 | 6     | 2  | 0  | 0       | 11 | 4  | 7   |
| 2                   | GFL-2位<br>アウトラインFC       | 3 ● 5 |       | 2 △ 2 | 1     | 0  | 1  | 1       | 5  | 7  | -2  |
| 3                   | 中濃5位<br>孫六旭ヶ丘サッカースポーツ少年団 | 1 ● 6 | 2 △ 2 |       | 1     | 0  | 1  | 1       | 3  | 8  | -5  |
| マッチNo、コートNo、Kickoff |                          | 対戦カード |       |       | 記録    |    |    | タイムキーパー |    |    |     |
| 【16】Bコート 14:30      |                          | 若鮎城西  | 5 - 3 | アウト   | エスペ   |    |    | 小泉SSC   |    |    |     |
| 【20】Bコート 15:30      |                          | アウト   | 2 - 2 | 孫六旭ヶ丘 | 小泉SSC |    |    | GNS     |    |    |     |
| 【24】Bコート 16:30      |                          | 孫六旭ヶ丘 | 1 - 6 | 若鮎城西  | GNS   |    |    | エスペ     |    |    |     |

JFAバーモントカップ第33回全日本U-12フットサル選手権大会 岐阜県大会 決勝ラウンド

開催日： 2023年 6月 11日(日)

会場： 下呂市 下呂交流会館アクティブ 温アリーナ

監督／審判会議： 9:15～

試合時間： 1,2,3回戦及び3位決定戦 ランニングタイム 10分-2分-10分

決勝戦 プレーイングタイム 10分-5分-10分

※前後半残り1分はプレーイングタイム

フロントリーマッチ  
Aコート

1回戦

2回戦

3回戦準決勝 (3位決定戦)

決勝戦

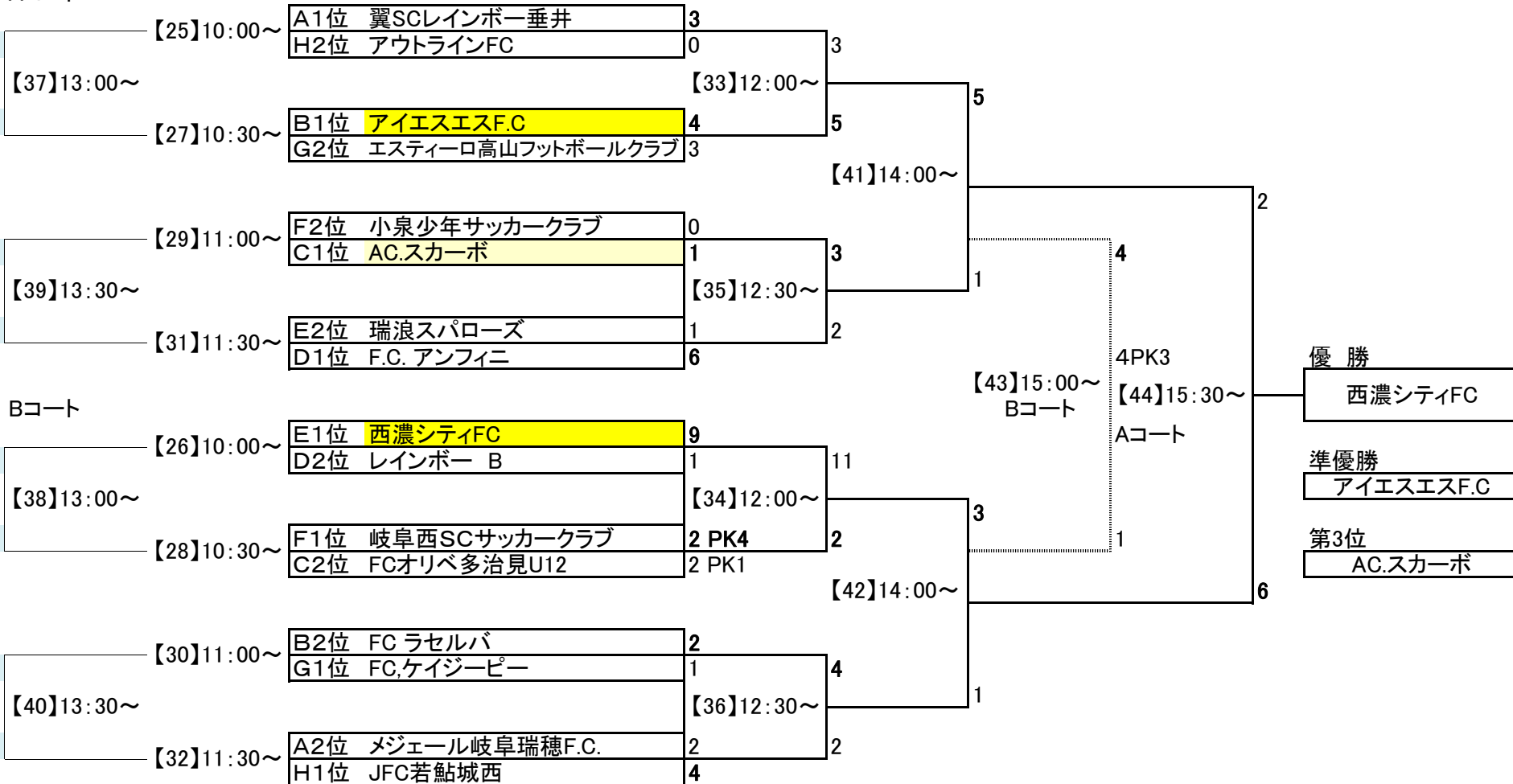

※優勝チームは、2023年8月8～10日東京都内で開催される全国大会に出場する。  
 ※上位3チームは、2023年7月30日に三重県で開催される東海フットサルフェスティバルU12に出場することができる。

JFAバーモントカップ第31回全日本U-12フットサル選手権大会 岐阜県大会交流戦ラウンド

6月11日

【交流戦ラウンド】【1】～【14】ランニングタイム 10分-2分-10分

| Group A               |                      | 大和    | 新宮    | 北星    | 下呂    | 勝点 | 勝利 | 引分 | 敗戦      | 得点 | 失点 | 得失差 |
|-----------------------|----------------------|-------|-------|-------|-------|----|----|----|---------|----|----|-----|
| 2                     | A3位<br>大和ジュニアサッカークラブ |       | 3 ○ 2 | 0 ● 4 | 3 ○ 1 | 6  | 2  | 0  | 1       | 6  | 7  | -1  |
| 4                     | B3位<br>高山新宮少年少女サッカー  | 2 ● 3 |       | 3 △ 3 | 1 ● 2 | 1  | 0  | 1  | 2       | 6  | 8  | -2  |
| 2                     | C3位<br>北星フットボールクラブ   | 4 ○ 0 | 3 △ 3 |       | 2 ● 4 | 4  | 1  | 1  | 1       | 9  | 7  | 2   |
| 1                     | D3位<br>下呂キッカーズ       | 1 ● 3 | 2 ○ 1 | 4 ○ 2 |       | 6  | 2  | 0  | 1       | 7  | 6  | 1   |
| マッチNo, コートNo, Kickoff |                      | 対戦カード |       |       |       | 記録 |    |    | タイムキーパー |    |    |     |
| 【1】Aコート 10:00         |                      | 大和    | 3 - 2 | 新宮    |       |    |    |    |         |    |    |     |
| 【3】Aコート 11:00         |                      | 北星    | 2 - 4 | 下呂    |       |    |    |    |         |    |    |     |
| 【5】Aコート 12:00         |                      | 下呂    | 1 - 3 | 大和    |       |    |    |    |         |    |    |     |
| 【7】Aコート 13:00         |                      | 新宮    | 3 - 3 | 北星    |       |    |    |    |         |    |    |     |
| 【9】Aコート 14:00         |                      | 大和    | 0 - 4 | 北星    |       |    |    |    |         |    |    |     |
| 【11】Aコート 15:00        |                      | 新宮    | 1 - 2 | 下呂    |       |    |    |    |         |    |    |     |

| Group B               |                         | 白川    | 土田    | 海津    | 旭ヶ丘   | 勝点 | 勝利 | 引分 | 敗戦      | 得点 | 失点 | 得失差 |
|-----------------------|-------------------------|-------|-------|-------|-------|----|----|----|---------|----|----|-----|
| 4                     | E3位<br>白川ユナイテッドFC       |       | 0 ● 5 | 2 ● 4 | 0 ● 5 | 0  | 0  | 0  | 3       | 2  | 14 | -12 |
| 3                     | F3位<br>エスペランサ土田FC       | 5 ○ 0 |       | 0 ● 3 | 3 ● 5 | 3  | 1  | 0  | 2       | 8  | 8  | 0   |
| 2                     | G3位<br>海津SSS            | 4 ○ 2 | 3 ○ 0 |       | 1 ● 4 | 6  | 2  | 0  | 1       | 8  | 6  | 2   |
| 1                     | H3位<br>孫六旭ヶ丘サッカースポーツ少年団 | 5 ○ 0 | 5 ○ 3 | 4 ○ 1 |       | 9  | 3  | 0  | 0       | 14 | 4  | 10  |
| マッチNo, コートNo, Kickoff |                         | 対戦カード |       |       |       | 記録 |    |    | タイムキーパー |    |    |     |
| 【2】Aコート 10:30         |                         | 白川    | 0 - 5 | 土田    |       |    |    |    |         |    |    |     |
| 【4】Aコート 11:30         |                         | 海津    | 1 - 4 | 旭ヶ丘   |       |    |    |    |         |    |    |     |
| 【6】Aコート 12:30         |                         | 旭ヶ丘   | 5 - 0 | 白川    |       |    |    |    |         |    |    |     |
| 【8】Aコート 13:30         |                         | 土田    | 0 - 3 | 海津    |       |    |    |    |         |    |    |     |
| 【10】Aコート 14:30        |                         | 白川    | 2 - 4 | 海津    |       |    |    |    |         |    |    |     |
| 【12】Aコート 15:30        |                         | 土田    | 3 - 5 | 旭ヶ丘   |       |    |    |    |         |    |    |     |

|    |                |        |       |         |  |  |  |        |         |
|----|----------------|--------|-------|---------|--|--|--|--------|---------|
| 3決 | 【13】Aコート 16:00 | A2位 下呂 | 2 - 4 | B2位 海津  |  |  |  | A1位 大和 | B1位 旭ヶ丘 |
| 決勝 | 【14】Aコート 16:30 | A1位 大和 | 1 - 5 | B1位 旭ヶ丘 |  |  |  | A2位 下呂 | B2位 海津  |

2023 GFL-U11

種目 フットサル  
 カテゴリ 小学5年生  
 順位決定方式 ポイント（勝ち点）方式  
 ポイント 勝:3 負:0 分:1



|                     | FCグ.. | FCラ.. | 西濃シ.. | 翼SC.. | 白川コ.. | 瑞浪ス.. | 翼SC.. | 北星フ.. | 八百津.. | 岩野田.. | 長良西.. | LEG.. | 小泉少.. | ドルト.. | Out.. | 勝点 | 勝  | 得点  | 得失   | 順位  |
|---------------------|-------|-------|-------|-------|-------|-------|-------|-------|-------|-------|-------|-------|-------|-------|-------|----|----|-----|------|-----|
|                     |       |       |       |       |       |       |       |       |       |       |       |       |       |       |       |    | 分  | 失点  |      |     |
|                     |       |       |       |       |       |       |       |       |       |       |       |       |       |       |       |    |    | 負   |      |     |
| (1) FCグリフォン         |       | 0-6   | 0-9   | 4-4   | 4-4   | 2-6   | 1-9   | 5-7   | 5-13  | 9-2   | 2-1   | 6-10  | 2-12  | 7-0   | 1-6   | 11 | 3  | 48  | -41  | 12位 |
| (2) FCラセルバ          | 6-0   |       | 1-3   | 10-1  | 16-0  | 4-0   | 7-5   | 5-0   | 3-0   | 5-1   | 5-1   | 19-2  | 5-2   | 8-2   | 2-0   | 39 | 13 | 96  | +79  | 2位  |
| (3) 西濃シティFC         | 9-0   | 3-1   |       | 19-0  | 11-2  | 9-5   | 3-3   | 19-0  | 6-1   | 10-1  | 5-3   | 9-0   | 6-3   | 12-1  | 3-2   | 40 | 2  | 89  | +102 | 1位  |
| (4) 翼SCレインボー垂井B     | 4-4   | 1-10  | 0-19  |       | 6-2   | 2-5   | 0-12  | 3-3   | 4-11  | 19-0  | 2-1   | 5-11  | 5-6   | 3-4   | 0-7   | 11 | 9  | 54  | -41  | 11位 |
| (5) 白川ユナイテッドFC      | 4-4   | 0-16  | 2-11  | 2-6   |       | 2-9   | 0-15  | 6-3   | 5-9   | 3-5   | 2-7   | 8-7   | 3-10  | 6-3   | 0-19  | 10 | 1  | 124 | -81  | 13位 |
| (6) 瑞浪スパローズ         | 6-2   | 0-4   | 5-9   | 5-2   | 9-2   |       | 0-8   | 9-5   | 1-1   | 10-0  | 8-0   | 6-7   | 1-8   | 4-5   | 5-5   | 20 | 3  | 69  | +11  | 7位  |
| (7) 翼SCレインボー垂井A     | 9-1   | 5-7   | 3-3   | 12-0  | 15-0  | 8-0   |       | 17-1  | 9-0   | 19-0  | 15-0  | 14-3  | 6-0   | 16-0  | 4-3   | 37 | 6  | 58  | +134 | 3位  |
| (8) 北星フットボールクラブ     | 7-5   | 0-5   | 0-19  | 3-3   | 3-6   | 5-9   | 1-17  |       | 4-3   | 13-2  | 4-2   | 7-2   | 1-12  | 10-2  | 1-7   | 19 | 12 | 152 | -35  | 8位  |
| (9) 八百津FC Jrスポーツ少.. | 13-5  | 0-3   | 1-6   | 11-4  | 9-5   | 1-1   | 0-9   | 3-4   |       | 10-1  | 5-6   | 8-2   | 5-1   | 7-2   | 1-9   | 22 | 7  | 74  | +16  | 6位  |
| (10) 岩野田サッカー少年団     | 2-9   | 1-5   | 1-10  | 0-19  | 5-3   | 0-10  | 0-19  | 2-13  | 1-10  |       | 1-10  | 2-20  | 2-8   | 0-4   | 1-12  | 3  | 1  | 18  | -134 | 15位 |
| (11) 長良西スポーツ少年団サツ.. | 1-2   | 1-5   | 3-5   | 1-2   | 7-2   | 0-8   | 0-15  | 2-4   | 6-5   | 10-1  |       | 7-9   | 1-8   | 3-2   | 1-9   | 12 | 13 | 152 | -34  | 10位 |
| (12) LEGARE04       | 10-6  | 2-19  | 0-9   | 11-5  | 7-8   | 7-6   | 3-14  | 2-7   | 2-8   | 20-2  | 9-7   |       | 3-11  | 7-3   | 1-13  | 18 | 4  | 43  | -34  | 9位  |
| (13) 小泉少年サッカークラブ    | 12-2  | 2-5   | 3-6   | 6-5   | 10-3  | 8-1   | 0-6   | 12-1  | 1-5   | 8-2   | 8-1   | 11-3  |       | 14-0  | 3-3   | 28 | 0  | 77  | +55  | 5位  |
| (14) ドルトムント・SA岐阜    | 0-7   | 2-8   | 1-12  | 4-3   | 3-6   | 5-4   | 0-16  | 2-10  | 2-7   | 4-0   | 2-3   | 3-7   | 0-14  |       | 2-14  | 9  | 8  | 118 | -81  | 14位 |
| (15) OutLine.FC     | 6-1   | 0-2   | 2-3   | 7-0   | 19-0  | 5-5   | 3-4   | 7-1   | 9-1   | 12-1  | 9-1   | 13-1  | 3-3   | 14-2  |       | 29 | 9  | 109 | +84  | 4位  |

# GFL2023U-10結果リーグ表

|       | ボーチェ    | 下有知FC   | キッカーズ    | 妻木             | 小泉SSC    | スパローズ          | 白川UFC   | レインボー   | 金山FC     | 試合数 | 勝点 | 勝 | 分 | 負 | 得点 | 失点 | 得失  | 順位             |
|-------|---------|---------|----------|----------------|----------|----------------|---------|---------|----------|-----|----|---|---|---|----|----|-----|----------------|
| ボーチェ  |         | ○ 6 - 3 | ○ 3 - 0  | ○ 5 - 1        | △ 3 - 3  | ● 3 - 5        | ○ 3 - 2 | ● 2 - 3 | ○ 3 - 0  | 8   | 16 | 5 | 1 | 2 | 28 | 17 | 11  | 2              |
| 下有知FC | ● 3 - 6 |         | ● 0 - 7  | ● 2 - 4        | ● 2 - 5  | ● 0 - 3        | ○ 4 - 1 | ○ 1 - 0 | ○ 5 - 0  | 8   | 9  | 3 | 0 | 5 | 17 | 26 | -9  | 7              |
| キッカーズ | ● 0 - 3 | ○ 7 - 0 |          | ● 1 - 2        | ● 2 - 9  | ● 0 - 11       | ● 1 - 7 | ● 1 - 3 | ○ 6 - 0  | 8   | 6  | 2 | 0 | 6 | 18 | 35 | -17 | 8<br>OA枠<br>使用 |
| 妻木    | ● 1 - 5 | ○ 4 - 2 | ○ 2 - 1  |                | △ 3 - 3  | ● 0 - 5<br>不戦敗 | ● 1 - 7 | △ 3 - 3 | ○ 8 - 0  | 8   | 11 | 3 | 2 | 3 | 22 | 26 | -4  | 6              |
| 小泉SSC | △ 3 - 3 | ○ 5 - 2 | ○ 9 - 2  | △ 3 - 3        |          | ● 1 - 4        | ● 2 - 3 | △ 2 - 2 | ○ 10 - 0 | 8   | 12 | 3 | 3 | 2 | 35 | 19 | 16  | 5              |
| スパローズ | ○ 5 - 3 | ○ 3 - 0 | ○ 11 - 0 | ○ 5 - 0<br>不戦勝 | ○ 4 - 1  |                | ○ 5 - 1 | ○ 6 - 0 | ○ 4 - 0  | 8   | 24 | 8 | 0 | 0 | 43 | 5  | 38  | 1              |
| 白川UFC | ● 2 - 3 | ● 1 - 4 | ○ 7 - 1  | ○ 7 - 1        | ○ 3 - 2  | ● 1 - 5        |         | ● 1 - 3 | ○ 7 - 2  | 8   | 12 | 4 | 0 | 4 | 29 | 21 | 8   | 4              |
| レインボー | ○ 3 - 2 | ● 0 - 1 | ○ 3 - 1  | △ 3 - 3        | △ 2 - 2  | ● 0 - 6        | ○ 3 - 1 |         | ○ 8 - 1  | 8   | 14 | 4 | 2 | 2 | 22 | 17 | 5   | 3              |
| 金山FC  | ● 0 - 3 | ● 0 - 5 | ● 0 - 6  | ● 0 - 8        | ● 0 - 10 | ● 0 - 4        | ● 2 - 7 | ● 1 - 8 |          | 8   | 0  | 0 | 0 | 8 | 3  | 51 | -48 | 9              |

JFAファミリーフットサルフェスティバル2023 岐阜  
in ふれ愛ドーム 開催報告  
2023.9.9

JFAファミリーフットサルフェスティバル2023 岐阜  
in ふれ愛ドーム



ファミフト参加者集合写真

JFAファミリーフットサルフェスティバル2023 岐阜  
in ふれ愛ドーム



ファミフト試合中

JFAファミリーフットサルフェスティバル2023 岐阜  
in ふれ愛ドーム



フェイントからの突破！ お見事！

JFAファミリーフットサルフェスティバル2023 岐阜  
in 高山ビッグアリーナ 開催報告  
2024.1.4

JFAファミリーフットサルフェスティバル2023 岐阜  
in 高山ビッグアリーナ



ファミフト参加者集合写真

JFAファミリーフットサルフェスティバル2023 岐阜  
in 高山ビッグアリーナ

JFAファミリーフットサルフェスティバル2023 岐阜  
in 高山ビッグアリーナ



ファミフト試合 バトル中！



デフフットサル男子日本代表監督の藤井健太氏によるデフフットサル体験



JFAファミリーフットサルフェスティバル2023 岐阜  
in 下呂交流会館温アリーナ 開催報告  
2024.2.3

JFAファミリーフットサルフェスティバル2023 岐阜  
in 下呂交流会館温アリーナ



JFAファミリーフットサルフェスティバル2023 岐阜  
in 下呂交流会館温アリーナ



JFAファミリーフットサルフェスティバル2023 岐阜  
in 下呂交流会館温アリーナ



# 2023 GFAフットサルクリニック 開催報告

2024年1月7日（日）、8日（月祝） OKBぎふ清流アリーナ





# GFAフットサルクリニック



# GFAフットサルクリニック



# GFAフットサルクリニック



## 2023岐阜県フットサルリーグ 3種

## 2023 GFAフットサルフェスティバル 3種-1dayフットサルリーグ Vol.1 共催報告

2023年6月24日（土） OKBぎふ清流アリーナ



## GFAフットサルフェス Vol.1女子の部



## GFAフットサルフェス Vol.1女子の部



# 2023 GFAフットサルフェスティバル 3種-1dayフットサルリーグ Vol.2 共催報告

2024年1月7日（日） OKBぎふ清流アリーナ



## GFAフットサルフェスティバル



試合日程／結果

連盟 岐阜県フットサル連盟

大会 岐阜県フットサルリーグ1部 2023

表示

2024/4/1現在  
※ホーム/アウェイ方式の場合

| 節数/回戦 | 試合日            | 試合会場           | キック<br>オフ | 対戦カード           |                 |                 |
|-------|----------------|----------------|-----------|-----------------|-----------------|-----------------|
|       |                |                |           | ※ホーム            | 結果              | ※アウェイ           |
| 1     | 2023/06/04 (日) | 武儀生涯学習センターアリーナ | 10:00     | GRENDOM         | 4 - 4           | Vistamigo HS    |
| 1     | 2023/06/04 (日) | 武儀生涯学習センターアリーナ | 11:45     | Furbo trente    | 5 - 12          | MIKAN FUTSAL    |
| 1     | 2023/06/04 (日) | 武儀生涯学習センターアリーナ | 13:30     | NUEVA ESPERANZA | 5 - 13          | 岐阜FCエゴイスト       |
| 1     | 2023/06/04 (日) | 武儀生涯学習センターアリーナ | 15:15     | 翼Sレインボー垂井       | 1 - 10          | げんティーズ          |
| 2     | 2023/07/16 (日) | 武儀生涯学習センターアリーナ | 10:00     | 岐阜FCエゴイスト       | 37 - 6          | Furbo trente    |
| 2     | 2023/07/16 (日) | 武儀生涯学習センターアリーナ | 11:45     | げんティーズ          | 5 - 2           | GRENDOM         |
| 2     | 2023/07/16 (日) | 武儀生涯学習センターアリーナ | 13:30     | Vistamigo HS    | 4 - 1           | 翼Sレインボー垂井       |
| 2     | 2023/07/16 (日) | 武儀生涯学習センターアリーナ | 15:15     | MIKAN FUTSAL    | 5 - 6           | NUEVA ESPERANZA |
| 3     | 2023/09/24 (日) | 武儀生涯学習センターアリーナ | 10:00     | NUEVA ESPERANZA | 11 - 0          | 翼Sレインボー垂井       |
| 3     | 2023/09/24 (日) | 武儀生涯学習センターアリーナ | 11:45     | Furbo trente    | 3 - 6           | Vistamigo HS    |
| 3     | 2023/09/24 (日) | 武儀生涯学習センターアリーナ | 13:30     | GRENDOM         | 5 - 4           | MIKAN FUTSAL    |
| 3     | 2023/09/24 (日) | 武儀生涯学習センターアリーナ | 15:25     | げんティーズ          | 4 - 5           | 岐阜FCエゴイスト       |
| 4     | 2023/10/22 (日) | 武儀生涯学習センターアリーナ | 10:00     | げんティーズ          | 19 - 4          | Furbo trente    |
| 4     | 2023/10/22 (日) | 武儀生涯学習センターアリーナ | 11:45     | 翼Sレインボー垂井       | 4 - 8           | MIKAN FUTSAL    |
| 4     | 2023/10/22 (日) | 武儀生涯学習センターアリーナ | 13:30     | 岐阜FCエゴイスト       | 2 - 1           | GRENDOM         |
| 4     | 2023/10/22 (日) | 武儀生涯学習センターアリーナ | 15:15     | NUEVA ESPERANZA | 4 - 8           | Vistamigo HS    |
| 5     | 2023/11/19 (日) | 武儀生涯学習センターアリーナ | 10:00     | Vistamigo HS    | 6 - 1           | MIKAN FUTSAL    |
| 5     | 2023/11/19 (日) | 武儀生涯学習センターアリーナ | 11:45     | 翼Sレインボー垂井       | 2 - 11          | 岐阜FCエゴイスト       |
| 5     | 2023/11/19 (日) | 武儀生涯学習センターアリーナ | 13:30     | げんティーズ          | 6 - 2           | NUEVA ESPERANZA |
| 5     | 2023/11/19 (日) | 武儀生涯学習センターアリーナ | 15:15     | GRENDOM         | 7 - 7           | Furbo trente    |
| 6     | 2023/12/10 (日) | 武儀生涯学習センターアリーナ | 10:00     | MIKAN FUTSAL    | 3 - 5           | げんティーズ          |
| 6     | 2023/12/10 (日) | 武儀生涯学習センターアリーナ | 12:00     | NUEVA ESPERANZA | 7 - 2           | GRENDOM         |
| 6     | 2023/12/10 (日) | 武儀生涯学習センターアリーナ | 13:40     | Furbo trente    | 5 - 8           | 翼Sレインボー垂井       |
| 6     | 2023/12/10 (日) | 武儀生涯学習センターアリーナ | 15:15     | 岐阜FCエゴイスト       | 5 - 0<br>(没収試合) | Vistamigo HS    |
| 7     | 2024/01/14 (日) | 武儀生涯学習センターアリーナ | 10:00     | GRENDOM         | 7 - 3           | 翼Sレインボー垂井       |
| 7     | 2024/01/14 (日) | 武儀生涯学習センターアリーナ | 11:45     | NUEVA ESPERANZA | 12 - 6          | Furbo trente    |
| 7     | 2024/01/14 (日) | 武儀生涯学習センターアリーナ | 13:30     | Vistamigo HS    | 4 - 7           | げんティーズ          |
| 7     | 2024/01/14 (日) | 武儀生涯学習センターアリーナ | 15:10     | MIKAN FUTSAL    | 2 - 7           | 岐阜FCエゴイスト       |

## 順位表

連盟 岐阜県フットサル連盟

大会 岐阜県フットサルリーグ1部 2023

表示

2024/4/1現在

| 順位 | チーム名            | 勝点 | 試合数 | 勝数 | 分数 | 負数 | 総得点 | 総失点 | 得失点差 |
|----|-----------------|----|-----|----|----|----|-----|-----|------|
| 1  | 岐阜FCエゴイスト       | 21 | 7   | 7  | 0  | 0  | 80  | 20  | 60   |
| 2  | げんティーズ          | 18 | 7   | 6  | 0  | 1  | 56  | 21  | 35   |
| 3  | Vistamigo HS    | 13 | 7   | 4  | 1  | 2  | 32  | 25  | 7    |
| 4  | NUEVA ESPERANZA | 12 | 7   | 4  | 0  | 3  | 47  | 40  | 7    |
| 5  | GRENDOM         | 8  | 7   | 2  | 2  | 3  | 28  | 32  | -4   |
| 6  | MIKAN FUTSAL    | 6  | 7   | 2  | 0  | 5  | 35  | 38  | -3   |
| 7  | 翼SCLレインボー垂井     | 3  | 7   | 1  | 0  | 6  | 19  | 56  | -37  |
| 8  | Furbo trente    | 1  | 7   | 0  | 1  | 6  | 36  | 101 | -65  |



2部リーグ 前期：予選リーグ 後期：順位決定リーグ

Aブロック予選リーグ

|            | Sallista | golena | Valentia | amateur | santastico | 試合数 | 勝 | 分 | 負 | 勝点 | 得点 | 失点 | 得失点差 | 順位 |
|------------|----------|--------|----------|---------|------------|-----|---|---|---|----|----|----|------|----|
| Sallista   |          | ○12-7  | ○5-3     | ○11-4   | ○23-1      | 4   | 4 | 0 | 0 | 12 | 51 | 15 | 36   | 1  |
| golena     | ●7-12    |        | ○5-4     | △2-2    | ○6-3       | 4   | 2 | 1 | 1 | 7  | 20 | 21 | -1   | 3  |
| Valentia   | ●3-5     | ●4-5   |          | ●4-9    | ○8-3       | 4   | 1 | 0 | 3 | 3  | 19 | 22 | -3   | 4  |
| amateur    | ●4-11    | △2-2   | ○9-4     |         | ○6-2       | 4   | 2 | 1 | 1 | 7  | 21 | 19 | 2    | 2  |
| santastico | ●1-23    | ●3-6   | ●3-8     | ●2-6    |            | 4   | 0 | 0 | 3 | 0  | 6  | 37 | -31  | 5  |

Bブロック予選リーグ

|           | F.C.Alma | SAMURAI | NEXUS | BISSEL | Peace-One | 試合数 | 勝 | 分 | 負 | 勝点 | 得点 | 失点 | 得失点差 | 順位 |
|-----------|----------|---------|-------|--------|-----------|-----|---|---|---|----|----|----|------|----|
| F.C.Alma  |          | ●4-7    | ○9-5  | ●8-9   | ●5-13     | 4   | 1 | 0 | 3 | 3  | 26 | 34 | -8   | 5  |
| SAMURAI   | ○7-4     |         | ○6-5  | ○4-2   | △5-5      | 4   | 3 | 1 | 0 | 10 | 22 | 16 | 6    | 1  |
| NEXUS     | ●5-9     | ●5-6    |       | ○5-2   | ○6-5      | 4   | 2 | 0 | 2 | 6  | 21 | 22 | -1   | 3  |
| BISSEL    | ○9-8     | ●2-4    | ●2-5  |        | ●6-7      | 4   | 1 | 0 | 3 | 3  | 19 | 24 | -5   | 4  |
| Peace-One | ○13-5    | △5-5    | ●5-6  | ○7-6   |           | 4   | 2 | 1 | 1 | 7  | 30 | 22 | 8    | 2  |

順位決定リーグ (1位～4位)

|           | Salista | SAMURAI | amateur | Peace-one | 試合数 | 勝 | 分 | 負 | 勝点 | 得点 | 失点 | 得失点差 | 順位 |
|-----------|---------|---------|---------|-----------|-----|---|---|---|----|----|----|------|----|
| Salista   |         | ○5-3    | ○11-4   | ○8-6      | 3   | 3 | 0 | 0 | 9  | 24 | 13 | 12   | 1  |
| SAMURAI   | ●3-5    |         | ○6-3    | △5-5      | 3   | 1 | 1 | 1 | 4  | 14 | 13 | 1    | 3  |
| amateur   | ●4-11   | ●3-6    |         | ●0-5      | 3   | 0 | 0 | 3 | 0  | 7  | 22 | -15  | 4  |
| Peace-one | ●6-8    | △5-5    | ○5-0    |           | 3   | 1 | 1 | 1 | 4  | 16 | 13 | 3    | 2  |

順位決定リーグ (5位～8位)

|          | golena | NEXUS | Valentia | BISSEL | 試合数 | 勝 | 分 | 負 | 勝点 | 得点 | 失点 | 得失点差 | 順位 |
|----------|--------|-------|----------|--------|-----|---|---|---|----|----|----|------|----|
| golena   |        | ●0-5  | ○5-4     | ●0-5   | 3   | 1 | 0 | 2 | 3  | 5  | 14 | -9   | 8  |
| NEXUS    | ○5-0   |       | ●3-4     | ○5-2   | 3   | 2 | 0 | 1 | 6  | 13 | 6  | 7    | 6  |
| Valentia | ●4-5   | ○4-3  |          | ○6-2   | 3   | 2 | 0 | 1 | 6  | 14 | 10 | 4    | 5  |
| BISSEL   | ○5-0   | ●2-5  | ●2-6     |        | 3   | 1 | 0 | 2 | 3  | 9  | 11 | -2   | 7  |

順位決定戦 (9位～10位)

|            |        |            |            |   |   |   |    |    |    |      |     |    |
|------------|--------|------------|------------|---|---|---|----|----|----|------|-----|----|
| santastico | 4 vs 8 | F.C.Alma   | 試合数        | 勝 | 分 | 負 | 勝点 | 得点 | 失点 | 得失点差 | 順位  |    |
| F.C.Alma   | vs     | santastico | santastico | 2 | 0 | 0 | 2  | 0  | 7  | 18   | -11 | 10 |
|            |        |            | F.C.Alma   | 2 | 2 | 0 | 0  | 6  | 18 | 7    | 11  | 9  |

予選Aブロック

|            |                      |
|------------|----------------------|
| Sallista   | Sallista/BDF         |
| golena     | 岐阜聖徳学園大学フットサル部golena |
| Valentia   | FC Valentia          |
| amateur    | amateur笠松            |
| santastico | santastico           |

予選Bブロック

|          |                 |
|----------|-----------------|
| F.C.Alma | F.C.Alma大垣      |
| SAMURAI  | SAMURAI imperio |
| NEXUS    | NEXUS           |
| BISSEL   | BISSEL          |
| Peace    | Peace-One       |

|      |                      |
|------|----------------------|
| 優勝   | Sallista/BDF         |
| 準優勝  | Peace-One            |
| 第3位  | SAMURAI imperio      |
| 第4位  | amateur笠松            |
| 第5位  | FC Valentia          |
| 第6位  | NEXUS                |
| 第7位  | BISSEL               |
| 第8位  | 岐阜聖徳学園大学フットサル部golena |
| 第9位  | F.C.Alma大垣           |
| 第10位 | santastico           |

※優勝、準優勝の2チームは来年度1部リーグに昇格